

男子

Aリーグ戦成績表

<注意> 黄色く塗りつぶしてあるセルにのみ入力してください。

チーム名	1 小松クラブ	2 金沢大学	3金沢教員クラブ	4金沢工業大学	5 遊メンズ	勝数	得セット	失セット	総得点	総失点	ポイント	順位
1 小松クラブ		2	0	2	0	2	4	2	129	123	勝数: 2 セット率: 2 得点率: 1	2
2 金沢大学	0		0	0	1	0	0	6	91	150	勝数: 0 セット率: 得点率: 0.6	5
3金沢教員クラブ	2	2		2	2	4	6	0	150	79	勝数: 4 セット率: ### 得点率: 1.9	1
4金沢工業大学	0	2	0		2	2	2	4	115	133	勝数: 2 セット率: 0.5 得点率: 0.9	4
5 遊メンズ	2	2	0	1		2	4	3	122	163	勝数: 2 セット率: 1.3 得点率: 0.7	3

【試合日程】

平成26年1月19日(日)

会場:金沢市額谷ふれあい体育館

開場 8:00

Aコート

Aリーグ	第1試合	小松クラブ	×	金沢大学
Aリーグ	第2試合	金沢教員クラブ	×	金沢工業大学
Aリーグ	第3試合	金沢大学	×	遊メンズ
Aリーグ	第4試合	小松クラブ	×	金沢教員クラブ
Aリーグ	第5試合	金沢工業大学	×	遊メンズ

【審判・副審補助役員】

金沢教員クラブ・金沢工業大学
小松クラブ・金沢大学
金沢教員クラブ・金沢工業大学
金沢大学・遊メンズ
小松クラブ・金沢教員クラブ

平成26年1月19日(日)

会場:金沢市額谷ふれあい体育館

開場 8:00

Bコート

Bリーグ	第1試合	金城大学	×	ブルービアード
Bリーグ	第2試合	RICE	×	金沢クラブ
Bリーグ	第3試合	金城大学	×	RICE

【審判・副審補助役員】

RICE・金沢クラブ
金城大学・ブルービアード
西南部クラブ・かほくクラブ

平成26年2月2日(日)

会場:金沢市営城東体育館

開場 8:00

Aコート

Aリーグ	第1試合	金沢大学	×	金沢教員クラブ
Bリーグ	第2試合	ブルービアード	×	金沢クラブ
Aリーグ	第3試合	小松クラブ	×	金沢工業大学
Bリーグ	第4試合	ブルービアード	×	RICE
Aリーグ	第5試合	金沢教員クラブ	×	遊メンズ
9人制	第6試合	西南部クラブ	×	かほくクラブ

【審判・副審補助役員】

ブルービアード・金沢クラブ
金沢大学・金沢教員クラブ
ブルービアード・金沢クラブ
小松クラブ・金沢工業大学
ブルービアード・RICE
金沢教員クラブ・遊メンズ

平成26年2月23日(日)

会場:金沢市営城東体育館

開場 8:00

Aコート

Aリーグ	第1試合	金沢大学	×	金沢工業大学
Bリーグ	第2試合	金城大学	×	金沢クラブ
Aリーグ	第3試合	小松クラブ	×	遊メンズ
決勝トーナメント	第4試合	Aリーグ1位	×	Bリーグ1位
決勝トーナメント	第5試合	Bリーグ4位	×	Aリーグ5位

【審判・副審補助役員】

小松クラブ・遊メンズ
金沢大学・金沢工業大学
金城大学・金沢クラブ
小松クラブ・遊メンズ
前試合チーム

平成26年3月9日(日)

会場:金沢市営城東体育館

開場 8:00

Aコート

決勝トーナメント	第1試合	Aリーグ4位	×	Bリーグ3位	前試合チーム
決勝トーナメント	第2試合	Aリーグ2位	×	Bリーグ1位	前試合チーム
決勝トーナメント	第3試合	Aリーグ3位	×	Aリーグ5位VSBリーグ4位勝者	前試合チーム
決勝トーナメント	第4試合	上位トーナメント決勝			前試合チーム
決勝トーナメント	第5試合	下位トーナメント決勝			前試合チーム

男子

Bリーグ戦成績表

<注意> 黄色く塗りつぶしてあるセルにのみ入力してください。

チーム名	1 金城大学	2ブルービード	3 R I C E	4 金沢クラブ	勝数	得セット	失セット	総得点	総失点	ポイント	順位
1 金城大学		0	0	2	1	2	4	125	142	勝数: 1 セット率: 0.5 得点率: 0.88	3
2ブルービード	2		0	2	2	4	3	157	155	勝数: 2 セット率: 1.33 得点率: 1.01	2
3 R I C E	2	2		2	3	6	1	177	141	勝数: 3 セット率: 6 得点率: 1.26	1
4 金沢クラブ	0	1	1		0	2	6	173	194	勝数: 0 セット率: 0.33 得点率: 0.89	4

【試合日程】

平成26年1月19(日)	会場:金沢市額谷ふれあい体育館	開場 8:00	
Aコート			
Aリーグ	第1試合	小松クラブ ×	金沢大学
Aリーグ	第2試合	金沢教員クラブ ×	金沢工業大学
Aリーグ	第3試合	金沢大学 ×	遊メンズ
Aリーグ	第4試合	小松クラブ ×	金沢教員クラブ
Aリーグ	第5試合	金沢工業大学 ×	遊メンズ
			【審判・副審補助役員】 金沢教員クラブ・金沢工業大学 小松クラブ・金沢大学 金沢教員クラブ・金沢工業大学 金沢大学・遊メンズ 小松クラブ・金沢教員

平成26年1月19(日)	会場:金沢市額谷ふれあい体育館	開場 8:00	
Bコート			
Bリーグ	第1試合	金城大学 ×	ブルービアード
Bリーグ	第2試合	RICE ×	金沢クラブ
Bリーグ	第3試合	金城大学 ×	RICE
9人制	第4試合	西南部クラブ ×	かほくクラブ
			【審判・副審補助役員】 RICE・金沢クラブ 金城大学・ブルービアード 西南部クラブ・かほくクラブ 金城大学・RICE

平成26年2月2(日)	会場:金沢市営城東体育館	開場 8:00	
Aコート			
Aリーグ	第1試合	金沢大学 ×	金沢教員クラブ
Bリーグ	第2試合	ブルービアード ×	金沢クラブ
Aリーグ	第3試合	小松クラブ ×	金沢工業大学
Bリーグ	第4試合	ブルービアード ×	RICE
Aリーグ	第5試合	金沢教員クラブ ×	遊メンズ
9人制	第6試合	西南部クラブ ×	かほくクラブ
			【審判・副審補助役員】 ブルービアード・金沢クラブ 金沢大学・金沢教員クラブ ブルービアード・金沢クラブ 小松クラブ・金沢工業大学 ブルービアード・RICE 金沢教員クラブ・遊メンズ

平成26年2月23(日)	会場:金沢市営城東体育館	開場 8:00	
Aコート			
Aリーグ	第1試合	金沢大学 ×	金沢工業大学
Bリーグ	第2試合	金城大学 ×	金沢クラブ
Aリーグ	第3試合	小松クラブ ×	遊メンズ
決勝トーナメント	第4試合	Aリーグ1位 ×	Bリーグ1位
決勝トーナメント	第5試合	Bリーグ4位 ×	Aリーグ5位
			【審判・副審補助役員】 小松クラブ・遊メンズ 金沢大学・金沢工業大学 金城大学・金沢クラブ 小松クラブ・遊メンズ 前試合チーム

平成26年3月9(日)	会場:金沢市営城東体育館	開場 8:00	
Aコート			
決勝トーナメント	第1試合	Aリーグ4位 ×	Bリーグ3位
決勝トーナメント	第2試合	Aリーグ2位 ×	Bリーグ1位
決勝トーナメント	第3試合	Aリーグ3位 ×	Aリーグ5位VSBリーグ4位勝者
決勝トーナメント	第4試合	上位トーナメント決勝	前試合チーム
決勝トーナメント	第5試合	下位トーナメント決勝	前試合チーム

女子 リーグ戦成績表

<注意> 黄色く塗りつぶしてあるセルにのみ入力してください。

チ ャ ム 名	1金沢学院大学	2小松第三クラブ	3金沢大学	4金城大学	5 I T V C	6金城大学クラブ	勝数	得セット	失セット	総得点	総失点	ポイント	順位
1金沢学院大学		0 19 25 2 22 25	2 25 20 0 25 12	0 18 25 2 14 25	0 18 25 2 20 25	1 23 25 2 25 19 12 25	1	3	8	221	251	勝数: 1 セット率: 0.38 得点率: 0.88	5
2小松第三クラブ	2 25 19 25 22 0 0 0		2 28 26 25 18 0	0 16 25 2 16 25	0 17 25 12 25 2	1 25 17 16 25 20 25	2	5	6	225	252	勝数: 2 セット率: 0.83 得点率: 0.89	4
3金沢大学	0 20 25 12 25 0 0	0 26 28 18 25 0 0		0 9 25 10 25	0 15 25 19 25	0 15 25 20 25	0	0	10	164	203	勝数: 0 セット率: 得点率: 0.81	6
4金城大学	2 25 18 25 14 0 0 0	2 25 16 25 16 0 0 0	2 25 9 25 10 0 0 0		2 25 21 25 18 0	2 25 21 29 27 0	5	10	0	254	170	勝数: 5 セット率: ##### 得点率: 1.49	1
5 I T V C	2 25 18 25 20 0 0 0	2 25 17 25 12 0 0 0	2 25 15 25 19 0 0 0	0 21 25 18 25 0 0		0 21 25 17 25 2	3	6	4	227	201	勝数: 3 セット率: 1.5 得点率: 1.13	3
6金城大学クラブ	2 25 23 19 25 25 12	2 17 25 25 16 25 20	2 25 15 25 20 0 0	0 21 25 27 29 0 0	2 25 21 25 17 0 0		4	8	4	284	248	勝数: 4 セット率: 2 得点率: 1.15	2

【試合日程】

平成26年2月2日(日)

会場:金沢市営城東体育館

開場 8:00

Bコート

第1試合	金沢学院大学	×	小松第三クラブ
第2試合	金沢大学	×	金城大学
第3試合	ITVC	×	金城大学クラブ
第4試合	小松第三クラブ	×	金沢大学
第5試合	金沢学院大学	×	ITVC

【審判・副審補助役員】

金沢大学・金城大学
金沢学院大学・小松第三クラブ
金沢大学・金城大学
ITVC・金城大学クラブ
小松第三クラブ・金沢大学

平成26年2月23日(日)

会場:金沢市営城東体育館

開場 8:00

Bコート

第1試合	金城大学	×	金城大学クラブ
第2試合	小松第三クラブ	×	ITVC
第3試合	金沢学院大学	×	金城大学
第4試合	金沢大学	×	金城大学クラブ
第5試合	金城大学	×	ITVC

【審判・副審補助役員】

小松第三クラブ・ITVC
金城大学・金城大学クラブ
小松第三クラブ・ITVC
金沢学院大学・金城大学
金沢大学・金城大学クラブ

平成26年3月9日(日)

会場:金沢市営城東体育館

開場 8:00

Bコート

第1試合	金沢学院大学	×	金沢大学
第2試合	小松第三クラブ	×	金城大学クラブ
第3試合	金沢大学	×	ITVC
第4試合	小松第三クラブ	×	金城大学
第5試合	金沢学院大学	×	金城大学クラブ

【審判・副審補助役員】

小松第三クラブ・金城大学クラブ
金沢学院大学・金沢大学
小松第三クラブ・金城大学クラブ
金沢学院大学・ITVC
小松第三クラブ・金城大学

第14回 石川県バレーボールウインターリーグ

主催 石川県バレーボール協会
 後援 北國新聞社
 主管 石川県クラブバレーボール連盟

試合結果

日時 平成26年1月19日(日)
 会場 金沢市額谷ふれあい体育館
 (金沢市額谷町ヌ16)

6人制男子 予選リーグ戦 【Aグループ】

小松クラブ 1勝0負	2	$\begin{pmatrix} 25 - 13 \\ 25 - 21 \end{pmatrix}$	0	金沢大学 0勝1負
----------------------	---	--	---	---------------------

金沢教員クラブ 1勝0負	2	$\begin{pmatrix} 25 - 13 \\ 25 - 13 \end{pmatrix}$	0	金沢工業大学 0勝1負
------------------------	---	--	---	-----------------------

遊メイズ 1勝0負	2	$\begin{pmatrix} 25 - 20 \\ 22 - 25 \\ 25 - 23 \end{pmatrix}$	1	金沢大学 0勝2負
---------------------	---	---	---	---------------------

金沢教員クラブ 2勝0負	2	$\begin{pmatrix} 25 - 13 \\ 25 - 16 \end{pmatrix}$	0	小松クラブ 1勝1負
------------------------	---	--	---	----------------------

金沢工業大学 1勝1負	2	$\begin{pmatrix} 31 - 29 \\ 22 - 25 \\ 25 - 17 \end{pmatrix}$	1	遊メイズ 1勝1負
-----------------------	---	---	---	---------------------

【Bグループ】

ブルービード 1勝0負	2	$\begin{pmatrix} 25 - 22 \\ 25 - 16 \end{pmatrix}$	0	金城大学 0勝1負
-----------------------	---	--	---	---------------------

R I C E 1勝0負	2	$\begin{pmatrix} 27 - 29 \\ 25 - 17 \\ 25 - 18 \end{pmatrix}$	1	金沢クラブ 0勝1負
------------------------	---	---	---	----------------------

R I C E 2勝0負	2	$\begin{pmatrix} 25 - 22 \\ 25 - 15 \end{pmatrix}$	0	金城大学 0勝2負
------------------------	---	--	---	---------------------

担当者

石川県クラブバレーボール連盟
 村田 安広 090-237-6785

第14回 石川県バレーボールウインターリーグ

主催 石川県バレーボール協会
後援 北國新聞社
主管 石川県クラブバレーボール連盟

試合結果

日時 平成26年2月2日(日)
会場 金沢市城東市民体育館
(金沢市土清水2丁目346)

6人制男子 予選リーグ戦 【Aグループ】

金沢教員クラブ 3勝0負	2	$\begin{bmatrix} 25 & - & 9 \\ 25 & - & 15 \end{bmatrix}$	0	金沢大学 0勝3負
------------------------	---	---	---	---------------------

小松クラブ 2勝1負	2	$\begin{bmatrix} 25 & - & 17 \\ 25 & - & 22 \end{bmatrix}$	0	金沢工業大学 1勝2負
----------------------	---	--	---	-----------------------

金沢教員クラブ 4勝0負	2	$\begin{bmatrix} \text{棄権} \end{bmatrix}$	0	遊メンズ 1勝2負
------------------------	---	---	---	---------------------

【Bグループ】

ブルービード 2勝0負	2	$\begin{bmatrix} 17 & - & 25 \\ 25 & - & 20 \\ 25 & - & 22 \end{bmatrix}$	1	金沢クラブ 0勝2負
-----------------------	---	---	---	----------------------

R I C E 3勝0負	2	$\begin{bmatrix} 25 & - & 22 \\ 25 & - & 18 \end{bmatrix}$	0	ブルービード 2勝1負
------------------------	---	--	---	-----------------------

9人制男子

金沢西南部クラブ 1勝0負	2	$\begin{bmatrix} 21 & - & 17 \\ 21 & - & 17 \end{bmatrix}$	0	かほくクラブ 0勝1負
-------------------------	---	--	---	-----------------------

担当者

石川県クラブバレーボール連盟

村田 安広 090-237-6785

第15回 石川県バレーボールウインターリーグ

主催 石川県バレーボール協会
後援 北國新聞社
主管 石川県クラブバレーボール連盟

試合結果

日時 平成26年2月2日(日)
会場 金沢市城東市民体育館
(金沢市土清水2丁目346)

6人制女子 リーグ戦

小松第三クラブ 2 $\left[\begin{array}{l} 25 - 19 \\ 25 - 22 \end{array} \right]$ 0 **金沢学院大学**
1勝0負 0勝1負

金城大学 2 $\left[\begin{array}{l} 25 - 9 \\ 25 - 10 \end{array} \right]$ 0 **金沢大学**
1勝0負 0勝1負

金城大学クラブ 2 $\left[\begin{array}{l} 25 - 21 \\ 25 - 17 \end{array} \right]$ 0 **I T V C**
1勝0負 0勝1負

小松第三クラブ 2 $\left[\begin{array}{l} 28 - 26 \\ 25 - 18 \end{array} \right]$ 0 **金沢大学**
2勝0負 0勝2負

I T V C 2 $\left[\begin{array}{l} 25 - 18 \\ 25 - 20 \end{array} \right]$ 0 **金沢学院大学**
1勝1負 0勝2負

担当者

石川県クラブバレーボール連盟
村田 安広 090-237-6785

第14回 石川県バレーボールウインターリーグ

主催 石川県バレーボール協会
 後援 北國新聞社
 主管 石川県クラブバレーボール連盟

試合結果

日時 平成26年2月23日(日)
 会場 金沢市城東市民体育館
 (金沢市土清水2丁目346)

6人制男子 予選リーグ戦 【Aグループ】

金沢工業大学 2 $\left[\begin{array}{l} 25 - 17 \\ 25 - 16 \end{array} \right]$ 0 金沢大学
 2勝2負 0勝4負

遊メンズ 2 $\left[\begin{array}{l} 25 - 22 \\ 25 - 23 \end{array} \right]$ 0 小松クラブ
 2勝2負 2勝2負

【Bグループ】

金城大学 2 $\left[\begin{array}{l} 25 - 22 \\ 25 - 20 \end{array} \right]$ 0 金沢クラブ
 1勝2負 0勝3負

【予選リーグ結果順位】

順位	A リーグ	順位	B リーグ
1位	金沢教員クラブ	1位	R I C E
2位	小松クラブ	2位	ブルービード
3位	遊メンズ	3位	金城大学
4位	金沢工業大学	4位	金沢クラブ
5位	金沢大学		

決勝トーナメント戦(上位)

【準決勝】

金沢教員クラブ 2 $\left[\begin{array}{l} 25 - 18 \\ 25 - 21 \end{array} \right]$ 0 ブルービード

決勝トーナメント戦(下位)

【1回戦】

金沢大学 $\left[\begin{array}{l} \text{棄権} \end{array} \right]$ 金沢クラブ

担当者

石川県クラブバレーボール連盟
 村田 安広 090-237-6785

第14回 石川県バレーボールウインターリーグ

主催 石川県バレーボール協会
後援 北國新聞社
主管 石川県クラブバレーボール連盟

試合結果

日時 平成26年2月23日(日)
会場 金沢市城東市民体育館
(金沢市土清水2丁目346)

6人制女子 リーグ戦

金城大学 2勝0負	2	$\begin{bmatrix} 25 - 21 \\ 29 - 27 \end{bmatrix}$	0	金城大学クラブ 1勝1負
ITVC 2勝1負	2	$\begin{bmatrix} 25 - 17 \\ 25 - 12 \end{bmatrix}$	0	小松第三クラブ 2勝1負
金城大学 3勝0負	2	$\begin{bmatrix} 25 - 18 \\ 25 - 14 \end{bmatrix}$	0	金沢学院大学 0勝3負
金城大学クラブ 2勝1負	2	$\begin{bmatrix} 25 - 15 \\ 25 - 20 \end{bmatrix}$	0	金沢大学 0勝3負
金城大学 4勝0負	2	$\begin{bmatrix} 25 - 21 \\ 25 - 18 \end{bmatrix}$	0	ITVC 2勝2負

担当者

石川県クラブバレーボール連盟
村田 安広 090-237-6785

第14回 石川県バレーボールウインターリーグ

主催 石川県バレーボール協会
後援 北國新聞社
主管 石川県クラブバレーボール連盟

試合結果

日時 平成26年3月9日(日)
会場 金沢市城東市民体育館
(金沢市土清水2丁目346)

6人制男子

決勝トーナメント戦(上位)

【準決勝】

R I C E 2 $\left[\begin{array}{l} 25 - 16 \\ 25 - 17 \end{array} \right]$ 0 小松クラブ

【決勝】

R I C R 2 $\left[\begin{array}{l} 18 - 25 \\ 25 - 21 \\ 25 - 22 \end{array} \right]$ 1 金沢教員クラブ

決勝トーナメント戦(下位)

【準決勝】

金城大学 2 $\left[\begin{array}{l} 25 - 22 \\ 25 - 23 \end{array} \right]$ 0 金沢工業大学

遊メンズ 2 $\left[\begin{array}{l} 25 - 16 \\ 32 - 30 \end{array} \right]$ 0 金沢大学

【決勝】

遊メンズ 2 $\left[\begin{array}{l} 25 - 17 \\ 28 - 26 \end{array} \right]$ 0 金城大学

担当者

石川県クラブバレーボール連盟

村田 安広 090-237-6785

第15回 石川県バレーボールウインターリーグ

主催 石川県バレーボール協会
後援 北國新聞社
主管 石川県クラブバレーボール連盟

試合結果

日時 平成26年3月9日(日)
会場 金沢市城東市民体育館
(金沢市土清水2丁目346)

6人制女子 リーグ戦

金沢学院大学 2 $\left[\begin{array}{l} 25 - 20 \\ 25 - 12 \end{array} \right]$ 0 金沢大学
1勝3負 0勝4負

金城大学クラブ 2 $\left[\begin{array}{l} 17 - 25 \\ 25 - 16 \\ 25 - 20 \end{array} \right]$ 1 小松第三クラブ
3勝1負 2勝2負

I T V C 2 $\left[\begin{array}{l} 25 - 15 \\ 25 - 19 \end{array} \right]$ 0 金沢大学
3勝2負 0勝5負

金城大学 2 $\left[\begin{array}{l} 25 - 16 \\ 25 - 16 \end{array} \right]$ 0 小松第三クラブ
5勝0負 2勝3負

金城大学クラブ 2 $\left[\begin{array}{l} 25 - 23 \\ 19 - 25 \\ 25 - 12 \end{array} \right]$ 1 金沢学院大学
4勝1負 1勝4負

担当者

石川県クラブバレーボール連盟
村田 安広 090-237-6785

第14回 石川県バレーボールウインターリーグ

主催 石川県バレーボール協会
 後援 北國新聞社
 主管 石川県クラブバレーボール連盟

日時 平成26年2月23日(日)~3月9日(日)
 会場 金沢市城東市民体育館
 (金沢市土清水2丁目346)

男子決勝トーナメント

【上位トーナメント】

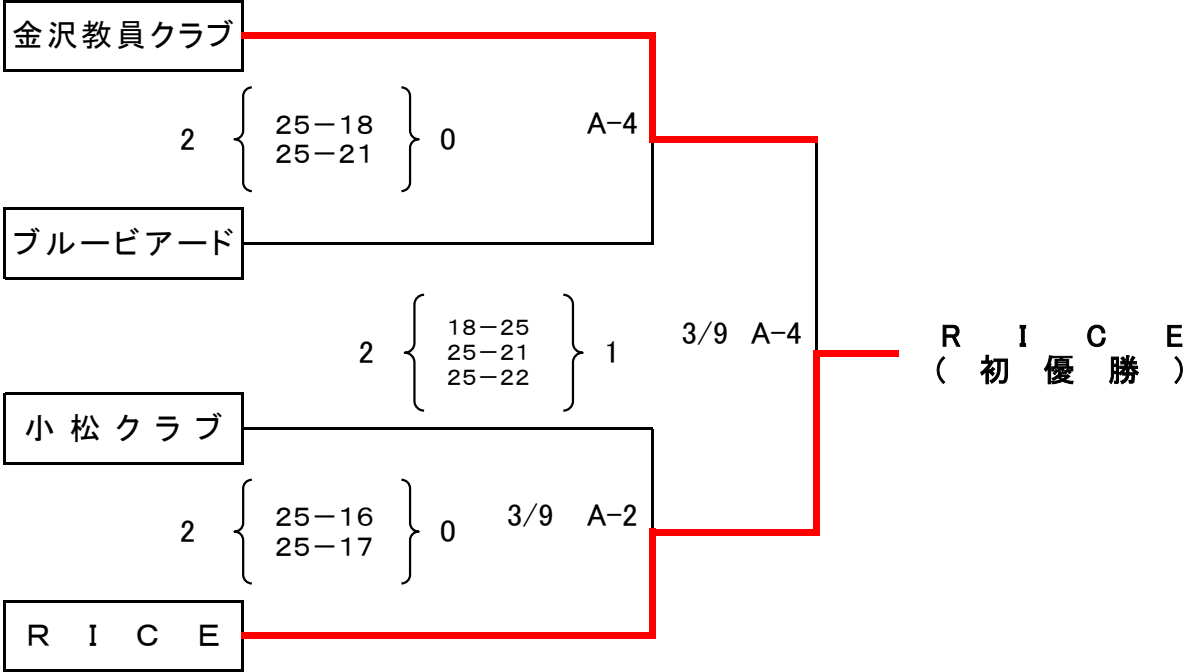

【下位トーナメント】

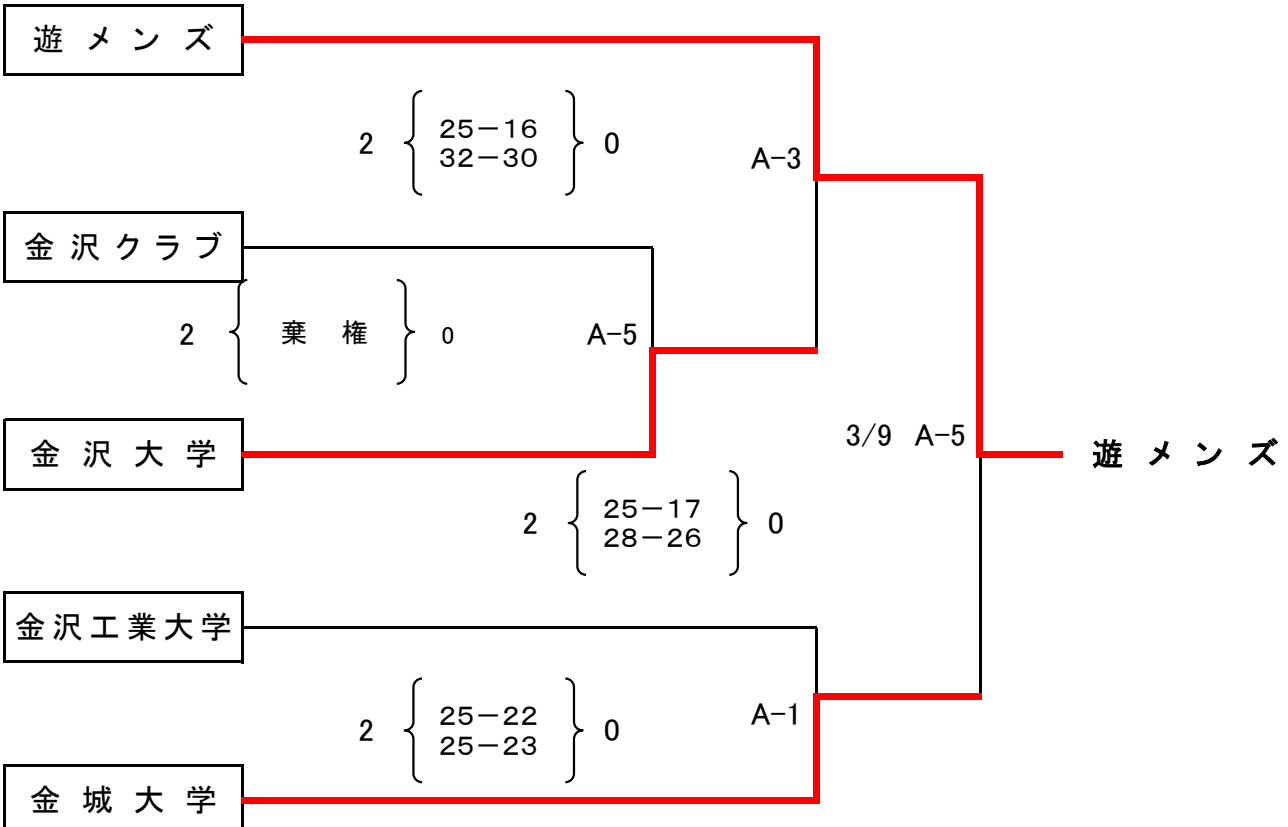

第14回 石川県バレーボールウインターリーグ

主催 石川県バレーボール協会
 後援 北國新聞社
 主管 石川県クラブバレーボール連盟

平成26年 1月19日(日) 金沢市額谷ふれあい体育館(金沢市額谷町又16)
 平成26年 2月 2日(日) 金沢市城東市民体育館(金沢市土清水2-236)
 平成26年 2月22日(日) 金沢市城東市民体育館(金沢市土清水2-236)
 平成26年 3月 9日(日) 金沢市城東市民体育館(金沢市土清水2-236)

試合結果

6人制男子

A、Bグループ戦の後、それぞれの上位2チーム及び下位5チームによる決勝トーナメントを行う。

グループ戦結果

Aグループ

Bグループ

1位	金沢教員クラブ	4勝0負	1位	RICE	3勝0負
2位	小松クラブ	2勝2負	2位	ブルービード	2勝1負
3位	遊メンズ	2勝2負	3位	金城大学	1勝2負
4位	金沢工業大学	2勝2負	4位	金沢クラブ	0勝3負
5位	金沢大学	0勝4負	※勝敗が同じ場合はセット率により順位を決定した		

決勝トーナメント(上位)

準決勝

金沢教員クラブ

2 $\left[\begin{array}{l} 25 - 18 \\ 25 - 21 \end{array} \right]$

0 ブルービード

RICE

2 $\left[\begin{array}{l} 25 - 16 \\ 25 - 17 \end{array} \right]$

0 小松クラブ

決勝

RICE

2 $\left[\begin{array}{l} 18 - 25 \\ 25 - 21 \\ 25 - 22 \end{array} \right]$

1 金沢教員クラブ

優勝 RICE(初優勝)

決勝トーナメント(下位)

1回戦

金沢大学

2 $\left[\begin{array}{l} \text{棄権} \end{array} \right]$

0 金沢クラブ

準決勝

金城大学

2 $\left[\begin{array}{l} 25 - 22 \\ 25 - 23 \end{array} \right]$

0 金沢工業大学

遊メンズ

2 $\left[\begin{array}{l} 25 - 16 \\ 32 - 30 \end{array} \right]$

0 金沢大学

決勝

遊メンズ

2 $\left[\begin{array}{l} 25 - 17 \\ 28 - 26 \end{array} \right]$

0 金城大学

6人制女子

1グループの、1回総当たり戦を行う。

女子 最終順位

1位	金 城 大 学	5勝0負
2位	金 城 大 学 ク ラ ブ	4勝1負
3位	I T V C	3勝2負
4位	小 松 第 三 ク ラ ブ	2勝3負
5位	金 沢 学 院 大 学	1勝4負
6位	金 沢 大 学	0勝5負

優勝 金城大学(7年連続8回目)

担当者

石川県クラブバレーボール連盟

村田 安広

090-2376-6785